

Bitte benutzen Sie das folgende Formular für die Anfrage von gebogenen und geraden Vorhangstangen oder Vorhangschienen.

Hierzu benötigen wir folgende Angaben:

Firma, Name, Ansprechpartner	<input type="text"/>
Straße, Hausnummer, PLZ, Ort	<input type="text"/>
Email	<input type="text"/>
Telefon	<input type="text"/>

Ihre Angaben für gebogene Vorhangstangen & Schienen

Gewünschtes Material	Vorhangschiene für Deckenmontage <input type="checkbox"/> Stange aus Edelstahl <input type="checkbox"/>
-----------------------------	--

Aus welchem Material besteht Ihre Wand an der die Montage erfolgen soll ? Diese Angabe ist sehr wichtig für die Ermittlung der Montagekosten.	Mauerwerk <input type="checkbox"/> Beton <input type="checkbox"/> Rigips <input type="checkbox"/> Holzverkleidung <input type="checkbox"/> Andere: <input type="text"/>
---	---

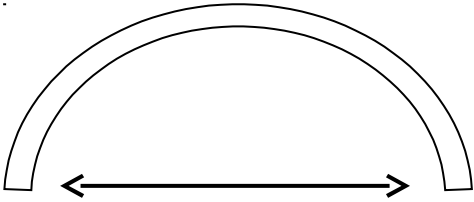
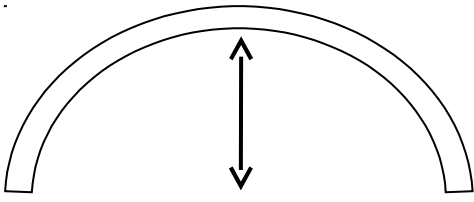
Breite des Bogens (Messen Sie den Innenabstand)  <input type="text"/>	Tiefe des Bogens (Messen Sie den Innenabstand)  <input type="text"/>
--	--

Ihre Angaben für gerade Vorhangstangen & Schienen

Gewünschtes Material	Vorhangschiene für Deckenmontage <input type="checkbox"/> Stange aus Edelstahl <input type="checkbox"/> Stange aus Metall (silber) <input type="checkbox"/> Stange aus Metall (messing) <input type="checkbox"/>
-----------------------------	---

Gewünschte Befestigung	Auflageträger für Wandmontage <input type="checkbox"/> Wandlager für Nischenbefestigung <input type="checkbox"/>
-------------------------------	---

Aus welchem Material besteht Ihre Wand an der die Montage erfolgen soll ? Diese Angabe ist sehr wichtig für die Ermittlung der Montagekosten.	Mauerwerk <input type="checkbox"/> Beton <input type="checkbox"/> Rigips <input type="checkbox"/> Holzverkleidung <input type="checkbox"/> Andere: <input type="text"/>
---	---

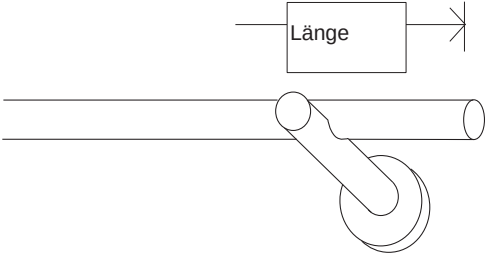
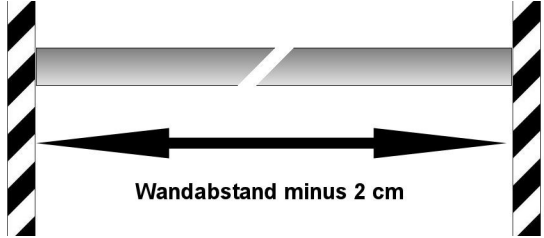
Länge der Stange (Auflageträger) (Messen Sie inkl. 10 cm Überstand pro Seite)  <input type="text"/>	Länge der Stange (Wandlager) (Messen Sie von Wand zu Wand <u>abzüglich 2 cm</u>)  <input type="text"/>
--	---

Wünschen Sie eine Montage ? <u>Achtung, nur innerhalb Berlins für Gewerbetreibende !</u>	Ja, mit Montage <input type="checkbox"/> Nein, nur Lieferung <input type="checkbox"/>
--	--

Möchten Sie passende Vorhänge anfragen ? Wenn ja benutzen Sie bitte das gesondert zur Verfügung gestellte Anfrage Formular für Vorhänge.	Ja <input type="checkbox"/> Nein <input type="checkbox"/>
--	--

Haben sie individuelle Wünsche ?

gegebenenfalls Skizze beifügen

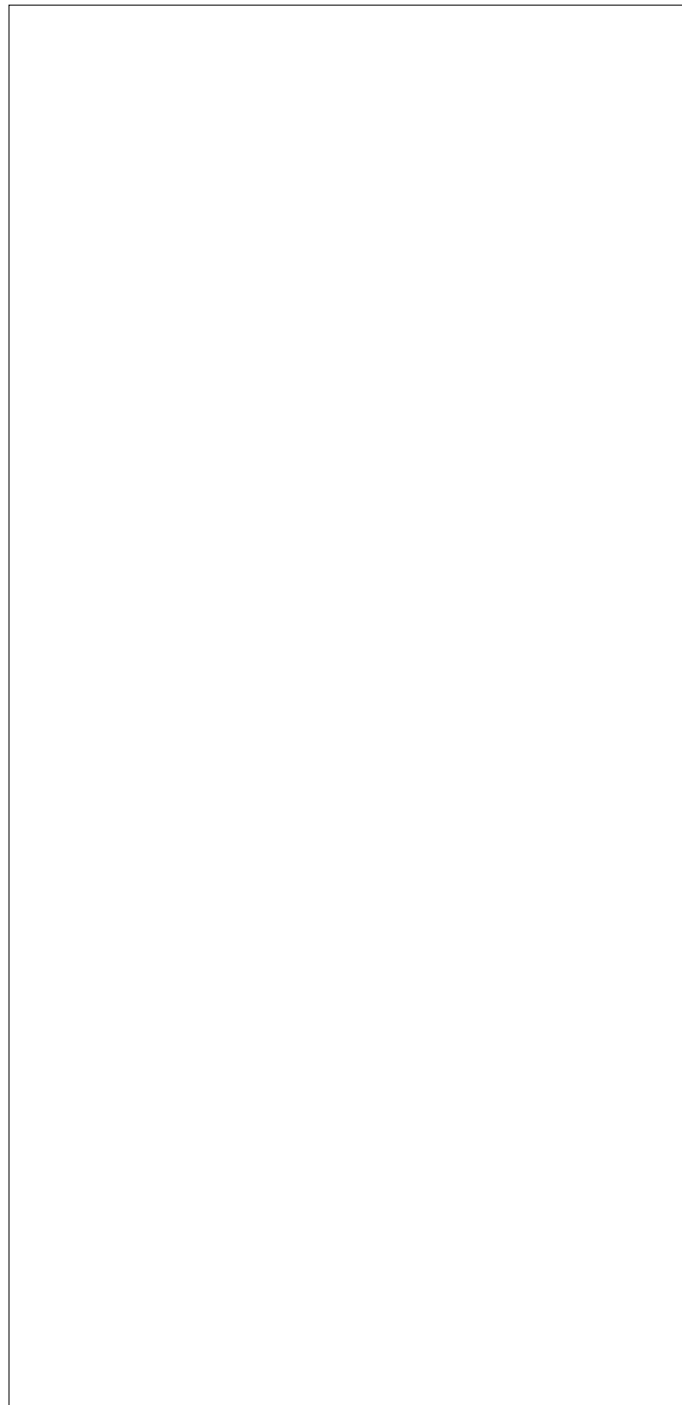

Senden Sie das ausgefüllte Formular wie folgt an uns zurück:

Fax: +49 (0)30 / 700 143 1393

Email: info@wollfries.de

Für Rückfragen stehen wir Ihnen auch telefonisch zur Verfügung: +49 (0)30 / 224 365 05